

# 包装数量

## ■ 小型品 编带品

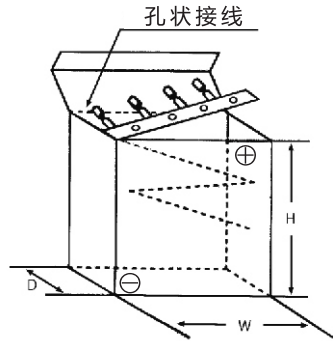

包装数量(φ3~φ18)是可以变化的。

| 项目           |            | 内箱(个) | 外箱(个)  | 箱子尺寸<br>D×W×H(mm) |
|--------------|------------|-------|--------|-------------------|
| RMV φ 6.3    | 6L         | 1,500 | 9,000  | 41 × 330 × 232    |
| RMV φ 8      |            | 1,000 | 5,000  | 51 × 330 × 230    |
| RMV φ 10     |            | 500   | 2,500  | 53 × 330 × 190    |
| SRE φ 3, 3.5 |            | 3,000 | 18,000 | 41 × 330 × 232    |
| SRE, A φ 4   |            | 2,500 | 15,000 | 41 × 330 × 232    |
| SRE, A φ 5   |            | 2,000 | 12,000 | 41 × 330 × 232    |
| SRE, A φ 6.3 |            | 1,500 | 9,000  | 41 × 330 × 232    |
| SRE, A φ 8   |            | 1,000 | 6,000  | 41 × 330 × 232    |
| φ 5          |            | 2,000 | 10,000 | 51 × 330 × 230    |
| φ 6.3        |            | 1,500 | 7,500  | 48 × 330 × 211    |
| φ 8          | 11.5L      | 1,000 | 5,000  | 51 × 330 × 230    |
|              | 15L        | 1,000 | 5,000  | 51 × 330 × 230    |
|              | 20L        | 800   | 4,000  | 62 × 330 × 198    |
| φ 10         | 16L max.   | 500   | 2,500  | 53 × 330 × 190    |
|              | 25L max.   |       |        | 62 × 330 × 190    |
|              | 33L max.   |       |        | 68 × 330 × 190    |
| φ 12.5       | 25L max.   | 400   | 2,000  | 61 × 324 × 235    |
| φ 16         | 25L max.   | 250   | 1,250  | 62 × 342 × 245    |
|              | 35.5L max. |       |        | 73 × 342 × 245    |
| φ 18         | 25L max.   | 200   | 1,000  | 62 × 342 × 245    |
|              | 35.5L max. |       |        | 73 × 342 × 245    |

## 长引线和引线加工品

| 项目          | φ D × L (mm) | 端子外形     | 塑料袋 (个) | 内箱(个)  | 外箱(个)  |
|-------------|--------------|----------|---------|--------|--------|
| RMV         | φ 5          | 长引线/引线加工 | 500     | 2,000  | 24,000 |
|             | φ 6.3x6      | 长引线/引线加工 | 500     | 2,000  | 24,000 |
|             | φ 8          | 长引线      | 200     | 1,000  | 12,000 |
|             | φ 10         | 长引线      | 100     | 2,000  | 8,000  |
| SRE         | φ 3~φ 4      | 长引线/引线加工 | 500     | 4,000  | 48,000 |
|             | φ 5          | 长引线/引线加工 | 500     | 3,000  | 36,000 |
|             | φ 6.3        | 长引线/引线加工 | 500     | 3,000  | 30,000 |
|             | φ 8          | 长引线/引线加工 | 200     | 1,000  | 12,000 |
| SRA         | φ 4~φ 5      | 长引线/引线加工 | 500     | 3,000  | 36,000 |
|             | φ 6.3        | 长引线/引线加工 | 500     | 2,000  | 24,000 |
| SR          | φ 8          | 长引线/引线加工 | 200     | 1,000  | 12,000 |
|             | φ 6 × 9L     | 长引线/引线加工 | 500     | 2,000  | 24,000 |
| CM- I       | φ 8 × 9L     | 长引线      | 200     | 1,000  | 12,000 |
|             |              | 引线加工     |         | 2,000  | 24,000 |
|             | φ 5          | 长引线      | 200     | 2,000  | 24,000 |
|             |              | 引线加工     |         | 20,000 |        |
|             | φ 6.3        | 长引线      | 200     | 2,000  | 24,000 |
|             |              | 引线加工     |         | 24,000 |        |
| φ 8 × 11.5L | 长引线/引线加工     | 200      | 1,000   | 12,000 |        |
| φ 8 × 15L   | 长引线          | 100      | 500     | 6,000  |        |
| φ 8 × 20L   | 长引线          | 100      | 500     | 6,000  |        |

| 项目              | φ D × L (mm)      | 端子外形         | 塑料袋 (个) | 内箱(个) | 外箱(个)  |
|-----------------|-------------------|--------------|---------|-------|--------|
| CM- II          | φ 10 × 12~12.5L   | 引线加工         | 100     | 2,500 | 10,000 |
|                 |                   | 长引线          | 100     | 2,000 | 8,000  |
|                 | φ 10 × 15~16L     | 引线加工         | 100     | 2,000 | 8,000  |
|                 |                   | 长引线          | 100     | 1,500 | 6,000  |
|                 | φ 10 × 20L        | 引线加工         | 100     | 1,600 | 6,400  |
|                 |                   | 长引线          | 100     | 1,200 | 4,800  |
|                 | φ 10 × 25~33L     | 引线加工         | 100     | 1,200 | 4,800  |
|                 |                   | 长引线          | 100     | 1,000 | 4,000  |
|                 | φ 10 × 40L        | 长引线          | 50      | 700   | 2,800  |
|                 | φ 10 × 45~50L     | 长引线          | 50      | 500   | 2,000  |
|                 | φ 12.5 × 13L      | 引线加工         | 100     | 1,500 | 6,000  |
|                 |                   | 长引线          | 100     | 1,500 | 6,000  |
|                 | φ 12.5 × 15~16L   | 引线加工         | 100     | 1,000 | 4,000  |
|                 |                   | 长引线          | 100     | 1,000 | 4,000  |
|                 | φ 12.5 × 20~25L   | 引线加工         | 100     | 1,000 | 4,000  |
|                 |                   | 长引线          | 100     | 800   | 3,200  |
|                 | φ 12.5 × 30~35L   | 引线加工         | 50      | 600   | 2,400  |
|                 |                   | 长引线          | 50      | 500   | 2,000  |
|                 | φ 12.5 × 40~42.5L | 引线加工         | 50      | 500   | 2,000  |
|                 |                   | 长引线          | 50      | 400   | 1,600  |
|                 | φ 12.5 × 45~50L   | 长引线          | 50      | 400   | 1,600  |
|                 |                   | φ 12.5 × 60L | 长引线     | 50    | 300    |
|                 | φ 16 × 15L        | 引线加工         | 50      | 600   | 2,400  |
|                 |                   | 长引线          | 50      | 600   | 2,400  |
|                 | φ 16 × 20~25L     | 引线加工         | 50      | 600   | 2,400  |
|                 |                   | 长引线          | 50      | 500   | 2,000  |
|                 | φ 16 × 31.5~35.5L | 引线加工         | 50      | 400   | 1,600  |
|                 |                   | 长引线          | 50      | 400   | 1,600  |
|                 | φ 16 × 40L        | 引线加工         | 50      | 400   | 1,600  |
|                 |                   | 长引线          | 25      | 250   | 1,000  |
|                 | φ 16 × 45L        | 引线加工         | -       | 200   | 800    |
|                 |                   | 长引线          | 25      | 200   | 1,000  |
|                 | φ 16 × 50L        | 引线加工         | -       | 200   | 800    |
|                 |                   | 长引线          | 20      | 200   | 800    |
|                 | φ 18 × 20~25L     | 引线加工         | 50      | 400   | 1,600  |
|                 |                   | 长引线          | 50      | 400   | 1,600  |
|                 | φ 18 × 30~40L     | 引线加工         | 25      | 300   | 1,200  |
|                 |                   | 长引线          | 25      | 250   | 1,000  |
|                 | φ 18 × 45~50L     | 长引线          | 20      | 200   | 800    |
|                 |                   | φ 20 × 40L   | 引线加工    | -     | 150    |
| φ 20 × 40L      | 长引线               | 20           | 160     | 640   |        |
|                 | φ 22 × 20~30L     | 引线加工         | -       | 100   | 400    |
| 长引线             |                   | 20           | 200     | 800   |        |
| φ 22 × 35~40L   | 引线加工              | -            | 100     | 400   |        |
|                 | 长引线               | 20           | 160     | 640   |        |
| φ 22 × 45L      | 引线加工              | -            | 100     | 400   |        |
|                 | 长引线               | 20           | 160     | 640   |        |
| φ 22 × 50L      | 长引线               | 15           | 120     | 480   |        |
|                 | φ 25.4 × 25L      | 引线加工         | -       | 100   | 400    |
| 长引线             |                   | 15           | 160     | 640   |        |
| φ 25.4 × 30L    | 引线加工              | -            | 100     | 400   |        |
|                 | 长引线               | 15           | 120     | 480   |        |
| φ 25.4 × 35L    | 引线加工              | -            | 100     | 400   |        |
|                 | 长引线               | 15           | 120     | 480   |        |
| φ 25.4 × 40L    | 引线加工              | -            | 100     | 400   |        |
|                 | 长引线               | 15           | 120     | 480   |        |
| φ 25.4 × 45~50L | 引线加工              | -            | 100     | 400   |        |
|                 | 长引线               | 15           | 120     | 480   |        |

一般包装

| 尺寸      |       | 端子外形                      | 每个内箱产品数量(个) | 每个外箱产品数量(个) |
|---------|-------|---------------------------|-------------|-------------|
| ∅D(mm)  | L(mm) |                           |             |             |
| 14.5    | 35    | LA                        | 320         | 1,280       |
| 16      | 25~45 |                           | 250         | 1,000       |
|         | 50    |                           | 250         | 750         |
| 20      | 25~45 | LA, VN, VS                | 150         | 600         |
|         | 50    |                           | 150         | 450         |
| 22~30   | 15~45 |                           | 100         | 400         |
|         | 50~65 |                           | 100         | 300         |
| 35~40   | 15~45 | VN, VS, VR,<br>LA, LR, LI | 50          | 200         |
|         | 50~60 |                           | 50          | 150         |
| 35      | 70~80 |                           | 80          | 160         |
| 40      | 70~80 |                           | 50          | 100         |
| 35      | -     |                           | LA, LG, LR  | -           |
| 50      | -     | -                         |             | 32          |
| 63.5~89 | -     | -                         |             | 10          |
| 100     | -     | LG                        |             | -           |